

**OWNER MANUAL
MANUALE D'USO**

P 8015-S

- P SERIES SUBWOOFER
- SUBWOOFER - SERIE P





ENGLISH

SAFETY PRECAUTIONS	4
DESCRIPTION	6
INSTALLATION NOTES	6
SEALED OR BASS-REFLEX	6
SINGLE LOUDSPEAKER INSTALLATION	7
ARRAY / CLUSTER INSTALLATION	8
CONNECTIONS	13
SPECIFICATIONS	15

ITALIANO

AVVERTENZE PER LA SICUREZZA	16
DESCRIZIONE	18
NOTE PER L'INSTALLAZIONE	18
CASSA CHIUSA O "BASS-REFLEX"	18
INSTALLAZIONE DI UN SINGOLO DIFFUSORE	19
INSTALLAZIONE A "CLUSTER"	20
CONNESSIONI	25
DATI TECNICI	27

**IMPORTANT**

Before connecting and using this product, please read this instruction manual carefully and keep it on hand for future reference. This manual is to be considered an integral part of this product and must accompany it when it changes ownership as a reference for correct installation and use as well as for the safety precautions.

RCF S.p.A. will not assume any responsibility for the incorrect installation and / or use of this product.

WARNING: To prevent the risk of fire or electric shock, never expose this loudspeaker to rain or humidity and also dust, but the case its reflex ports have been closed by using the respective plugs, in order to get the IP 55 protection grade.

SAFETY PRECAUTIONS

1. All the precautions, in particular the safety ones, must be read with special attention, as they provide important information.

2. Loudspeaker lines (amplifier outputs) can have a sufficiently high voltage to involve a risk of electrocution: never install or connect this loudspeaker when amplifiers are switched on.

3. Make sure all connections have been made correctly and the loudspeaker input impedance is suitable for the amplifier output.

4. Protect loudspeaker lines from damage; make sure they are positioned in a way that they cannot be stepped on or crushed by objects.

5. Make sure that no objects or liquids can get into this product, as this may cause a short circuit.

6. Never attempt to carry out any operations, modifications or repairs that are not expressly described in this manual.

Contact your authorized service centre or qualified personnel should any of the following occur:

- The loudspeaker does not function (or works in an anomalous way).
- The cable has been damaged.
- Objects or liquids are inside the loudspeaker.
- The loudspeaker has been damaged due to heavy impacts or fire.

7. Should the loudspeaker emit any strange odours or smoke, remove it from the line after having immediately switched the amplifier off.

8. Do not connect this product to any equipment or accessories not foreseen.

For suspended installation, only use the dedicated anchoring points and do not try to hang this loudspeaker by using elements that are unsuitable or not specific for this purpose.

Also check the suitability of the support surface to which the product is anchored (wall, ceiling, structure, etc.), and the components used for attachment (screw anchors, screws, brackets not supplied by RCF etc.), which must guarantee the security of the system / installation over time, also considering, for example, the mechanical vibrations normally generated by transducers.

9. RCF S.p.A. strongly recommends this product is only installed by professional qualified installers (or specialised firms) who can ensure a correct installation and certify it according to the regulations in force.

The entire audio system must comply with the current standards and regulations regarding electrical systems.

IMPORTANT**WARNING**

10. There are numerous mechanical and electrical factors to be considered when installing a professional audio system (in addition to those which are strictly acoustic, such as sound pressure, angles of coverage, frequency response, etc.).

11. Hearing loss

Exposure to high sound levels can cause permanent hearing loss. The acoustic pressure level that leads to hearing loss is different from person to person and depends on the duration of exposure.

To prevent potentially dangerous exposure to high levels of acoustic pressure, anyone who is exposed to these levels should use adequate protection devices.

When a transducer capable of producing high sound levels is being used, it is necessary to wear ear plugs or protective earphones.

See the technical specifications in the instruction manual for the maximum sound pressure the loudspeaker is capable of producing.

12. To ensure a correct sound reproduction, loudspeaker phase is to be respected (loudspeakers are connected respecting the amplifier polarity). This is important when loudspeakers are installed adjacent one another, for instance, in the same room.

13. To prevent inductive effects from causing hum, noise and a bad system working, loudspeaker lines should not be laid together with other electric cables (mains), microphone or line level signal cables connected to amplifier inputs.

14. The loudspeaker cable shall have wires (twisted, if possible, to reduce inductive effects due to surrounding electro-magnetic fields) with a suitable section and a sufficient electrical insulation. Refer to local regulations since there may be additional requirements about cable characteristics.

15. Do NOT connect the loudspeaker low impedance (8Ω) input to 100 V constant voltage lines.

16. Install this loudspeaker far from any heat source.

17. Do not overload the loudspeaker with too much power.

18. Do not use solvents, alcohol, benzene or other volatile substances for cleaning the external parts of this product.

RCF S.P.A. THANKS YOU FOR PURCHASING THIS PRODUCT, WHICH HAS BEEN DESIGNED TO GUARANTEE RELIABILITY AND HIGH PERFORMANCES.

DESCRIPTION

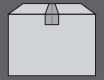

P 8051-S is a bass-reflex subwoofer that belongs to the 'P series' for fixed indoor installation, but also outdoor (IP 55 protection) if installed as sealed box (its reflex ports need to be closed by using the respective plugs).

It is equipped with a 15" hi-power neodymium woofer (4" voice coil).
The cabinet is a single piece rotational moulded in medium density polyethylene (fully UV protected) and equipped with 12 x M 10 brass inserts, a stainless steel U-bracket and a pair of spacers for 90° mounting.
The front logo is in aluminium and rotatable.
The grille is in aluminium with open-cell fibres and water repellent woven fabric backing.

INSTALLATION NOTES



Loudspeakers are to be install by qualified personnel, respecting all safety standards.
Loudspeakers are to be installed securely.
Make sure the support structure (walls / ceilings) has the necessary mechanical characteristics for the loudspeaker weight, without the risk of a fall that could damage things or cause an injury.
Use attachments elements suitable for walls / ceilings (e.g. screw anchors for bricks, screw anchors for concrete, etc.).
After connecting a loudspeaker, insulate its unused wires!



SEALED OR BASS-REFLEX



As default, P8015-S is a bass-reflex subwoofer, but it can be adapted as a sealed box (in order to get IP 55 protection) by proceeding as following:

- Take off the loudspeaker front grille by removing its 8 screws.
- Cover the 4 reflex ports (the holes) by using the dedicated plugs (to be fixed with thread-forming screws).
- Re-mount the loudspeaker grille.

SINGLE LOUDSPEAKER INSTALLATION



ENGLISH

a) Horizontal U bracket installation: fix the loudspeaker to the U bracket by tightening the 2 bolts (M10) into the 2 loudspeaker central holes. Before tightening the 2 bolts, adjust the loudspeaker tilt and then (when you are sure of the proper angle) fix that position through thread-forming screws into the U bracket little holes next to the central hole for bolts.

NOTE: DO NOT TILT THE LOUDSPEAKER UPWARDS!

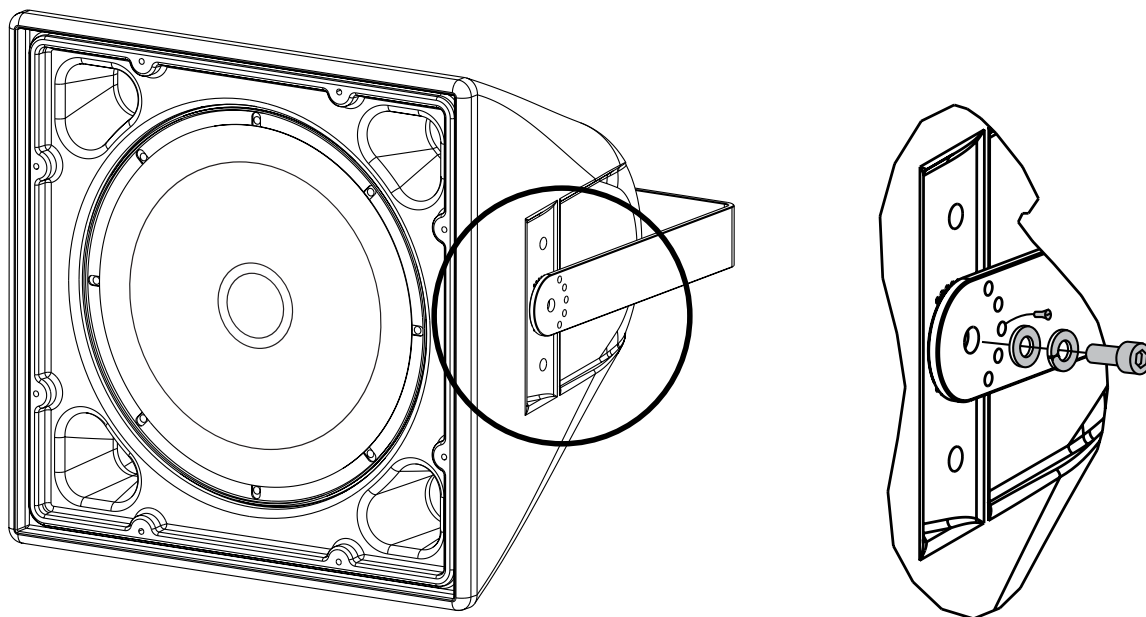

b) Vertical U bracket installation: put the 2 shims on the loudspeaker and fix them by tightening 2 pairs of bolts (M10), then fix the loudspeaker to the U bracket by tightening other 2 bolts into the 2 loudspeaker central holes. Before tightening the last 2 bolts, adjust the loudspeaker horizontal aiming angle and then (when you are sure of the proper angle) fix that position through thread-forming screws into the U bracket little holes next to the central hole for bolts.

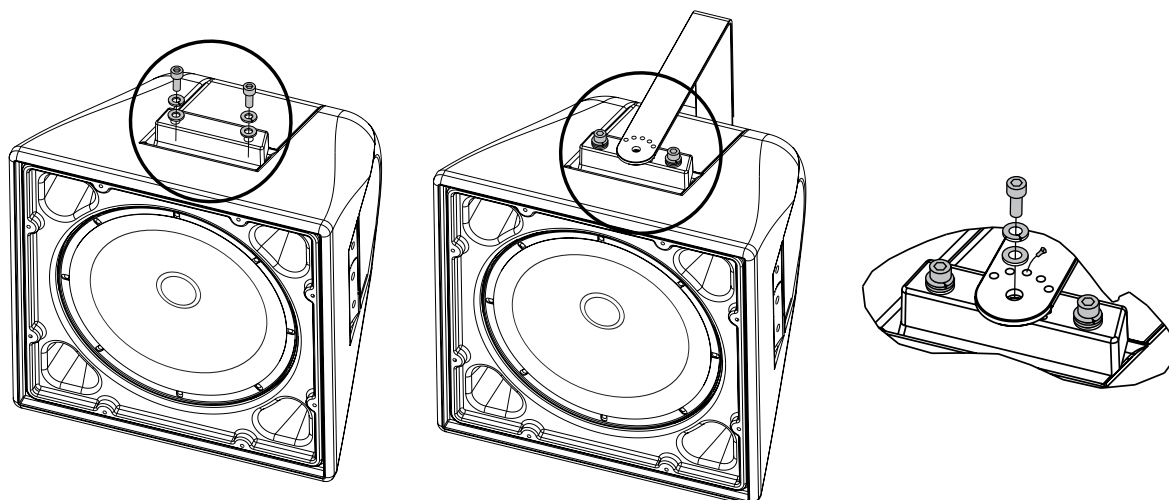



The optional RCF AC P15 A-BR kit includes the necessary accessories for a cluster made of 2 loudspeakers: i.e. P6215 with P8015-S subwoofer or P3115-T with P8015-S subwoofer.

Two AC P15 A-BR kits are necessary for a cluster having 3 or (maximum) 4 loudspeakers.

WARNING: DO NOT MAKE CLUSTERS WITH MORE THAN 4 LOUDSPEAKERS (EACH).

SETTING OF THE ANGLE BETWEEN 2 LOUDSPEAKERS

The angle between the 2 cluster loudspeakers depends on how the U brackets are matched. The possible values are: 0° (no angle, the 2 loudspeakers are aimed to the same direction), 10°, 20°, 30°, 40°.

A dedicated acoustic project / study is to be carried out to find the proper angle.



SETTING OF THE ANGLE BETWEEN 2 LOUDSPEAKERS

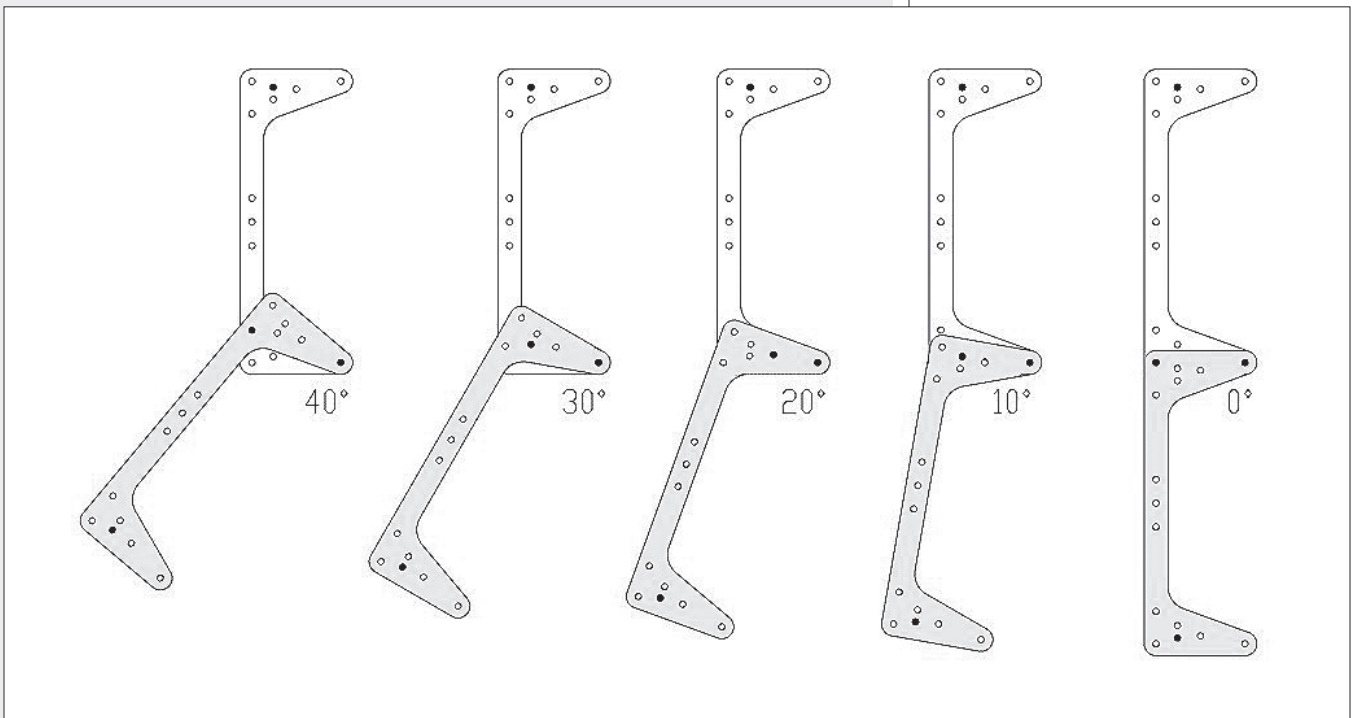

NOTE: BLACK DOTS ARE THE HOLES WHERE TO FIX THE 4 RODS.



2 LOUDSPEAKER CLUSTER

The kit includes:

- 4 rods (A)
- 4 U brackets (B)
- nuts and washers (C)
- washers (C')
- 2 plates / spacers (D)
- 2 washers / spacers (E)

NOTE: THE 4 SHIMS (F) ARE PROVIDED WITH THE 2 LOUDSPEAKERS AND EACH SHALL BE FIXED THROUGH 3 BOLTS (G) WITH WASHERS (M10, NON INCLUDED).

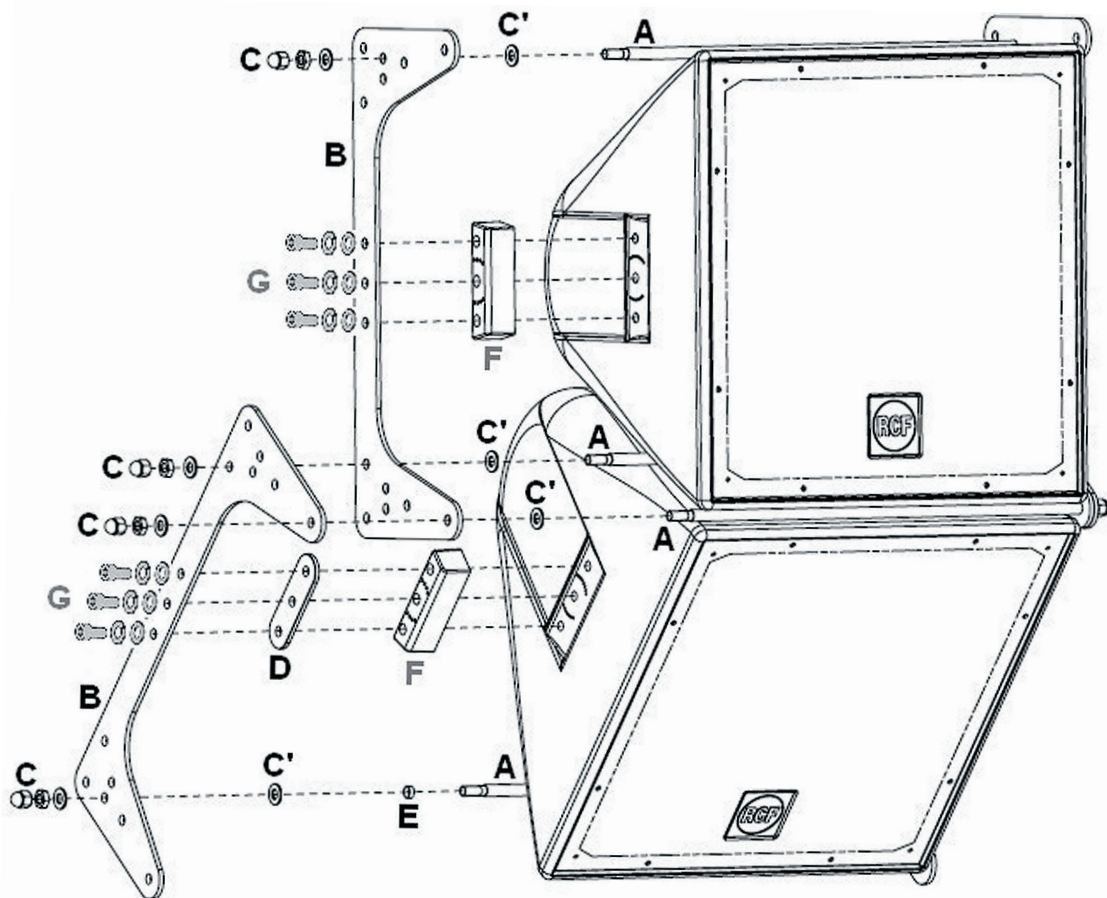

Put together and fix the 2 loudspeakers to the U brackets on both sides. The 2 spacers per side (the plate 'D' and the washer 'E') are needed for the second loudspeaker only.

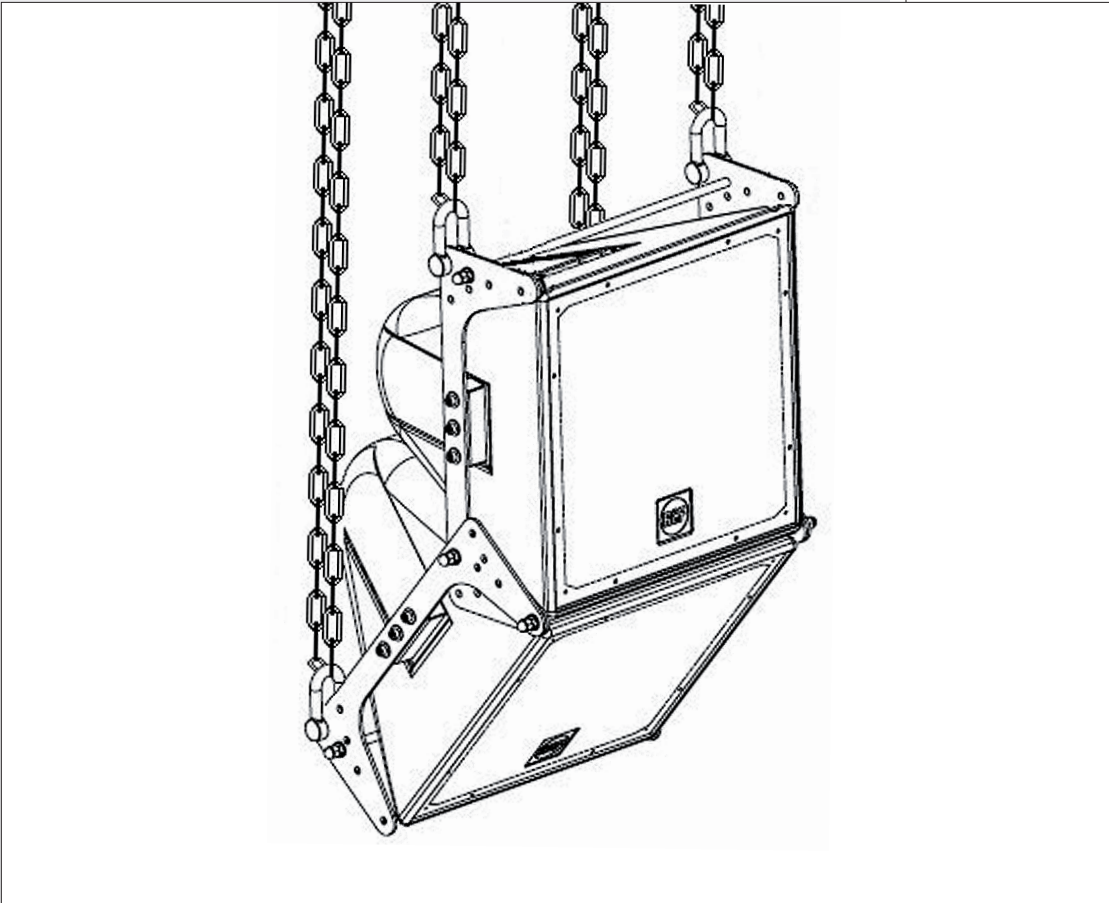

Use 4 M10 D-shackles (not included, 2 on the top and 2 on the bottom; put on the rear corner holes of the U brackets) for the suspended installation with chains (non included).

EXAMPLES OF 3 OR 4 LOUDSPEAKER CLUSTERS

2 identical kits are necessary for a cluster having 3 or 4 loudspeakers.

3 LOUDSPEAKER CLUSTER

- 6 rods (A)
- 6 U brackets (B)
- nuts and washers (C)
- washers (C')
- 2 plates / spacers (D) for the second loudspeaker only.

EXAMPLES OF 3 OR 4 LOUDSPEAKER CLUSTERS

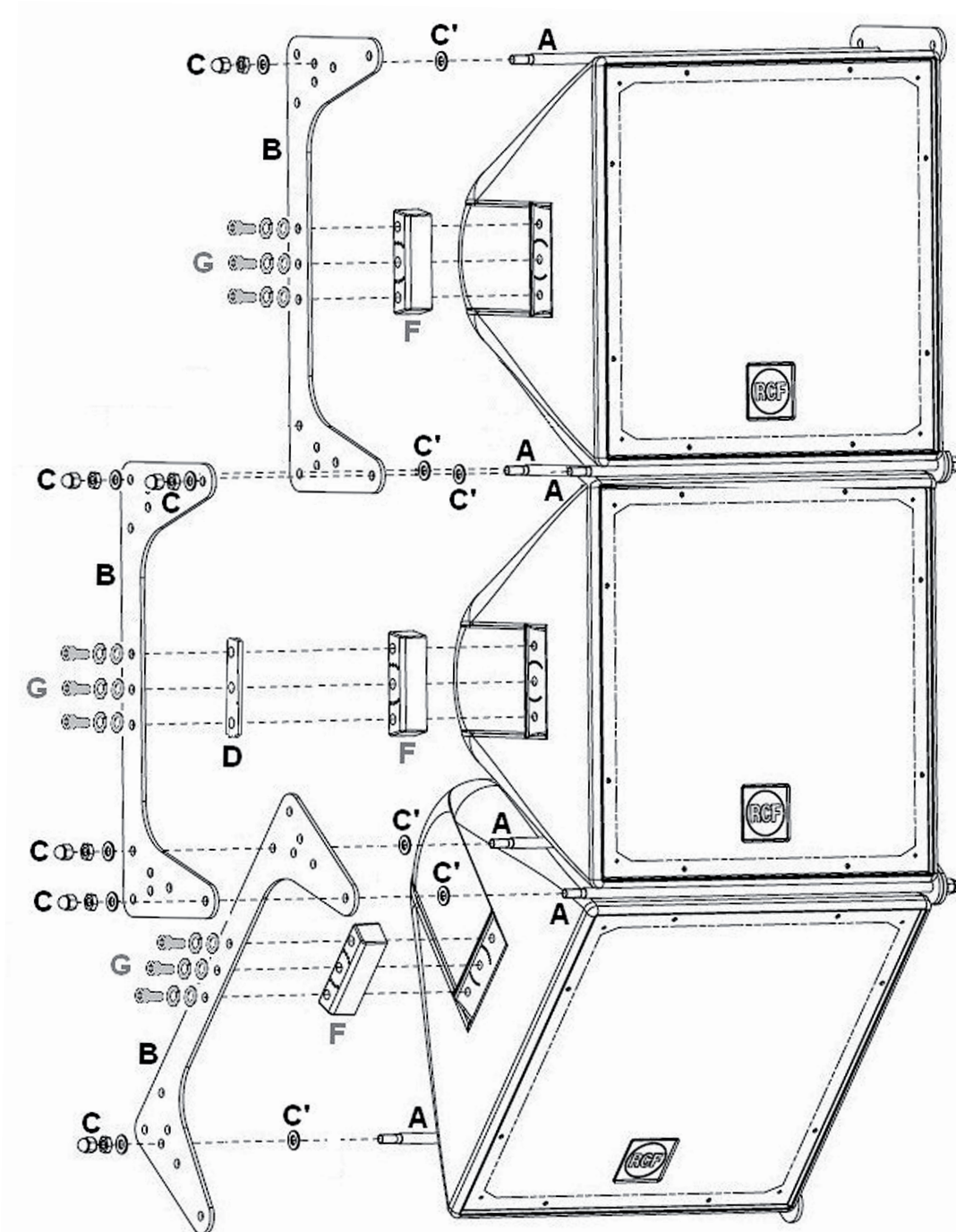

4 LOUDSPEAKER CLUSTER

- 8 rods (A)
- 8 U brackets (B)
- nuts and washers (C)
- washers (C')
- 4 plates / spacers (D) for the second and the fourth loudspeaker only.
- 2 washers / spacers (E) for the fourth loudspeaker only.

EXAMPLES OF 3 OR 4 LOUDSPEAKER CLUSTERS

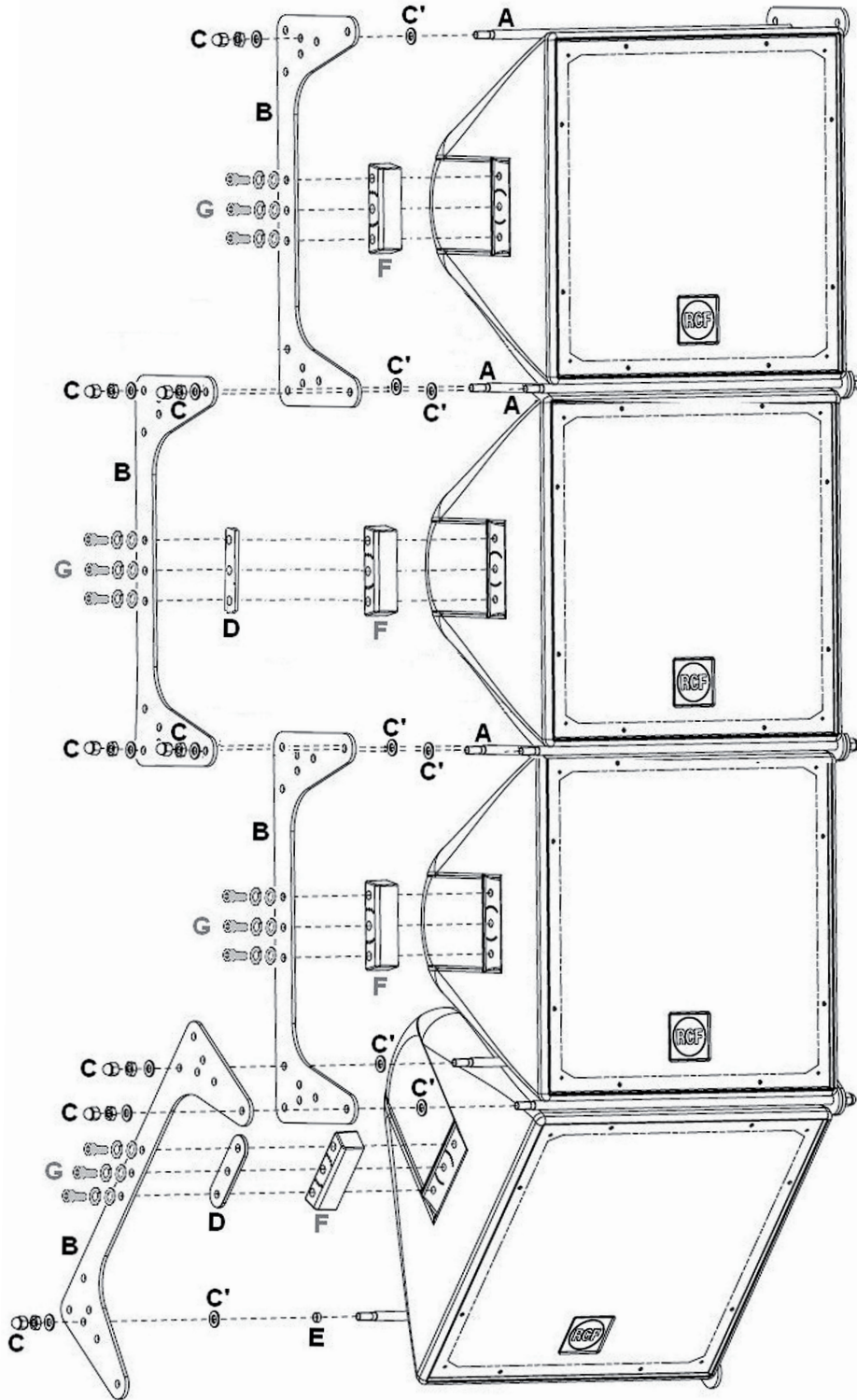

Warning: loudspeaker connections should be only made by qualified and personnel having the technical know-how or sufficient specific instructions (to ensure that connections are made correctly) in order to prevent any electrical danger. To prevent any risk of electric shock, do not connect loudspeakers when the amplifier is switched on. Before turning the system on, check all connections and make sure there are no accidental short circuits.

The entire sound system shall be designed and installed in compliance with the current local laws and regulations regarding electrical systems.

If the P 8015-S subwoofer is installed outdoor (and IP 55 protection grade is required), all electrical connections shall be put into weatherproof boxes / wall niches.

P 8015-S subwoofer impedance is 8 Ω.

Connect the loudspeaker BLUE wire to the amplifier output '+'.
Connect the loudspeaker BROWN wire to the amplifier output '-'.

P 8015-S subwoofers are dedicated for very low frequencies only, so these are to be used with 'satellite' loudspeakers.
Separate amplification and an external crossover are needed.

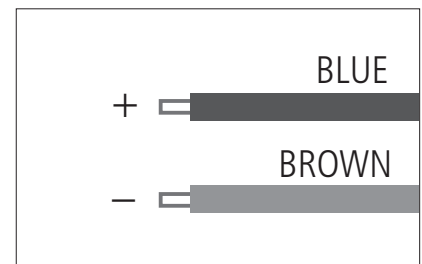

EXAMPLES OF BI-AMPLIFIED SYSTEMS

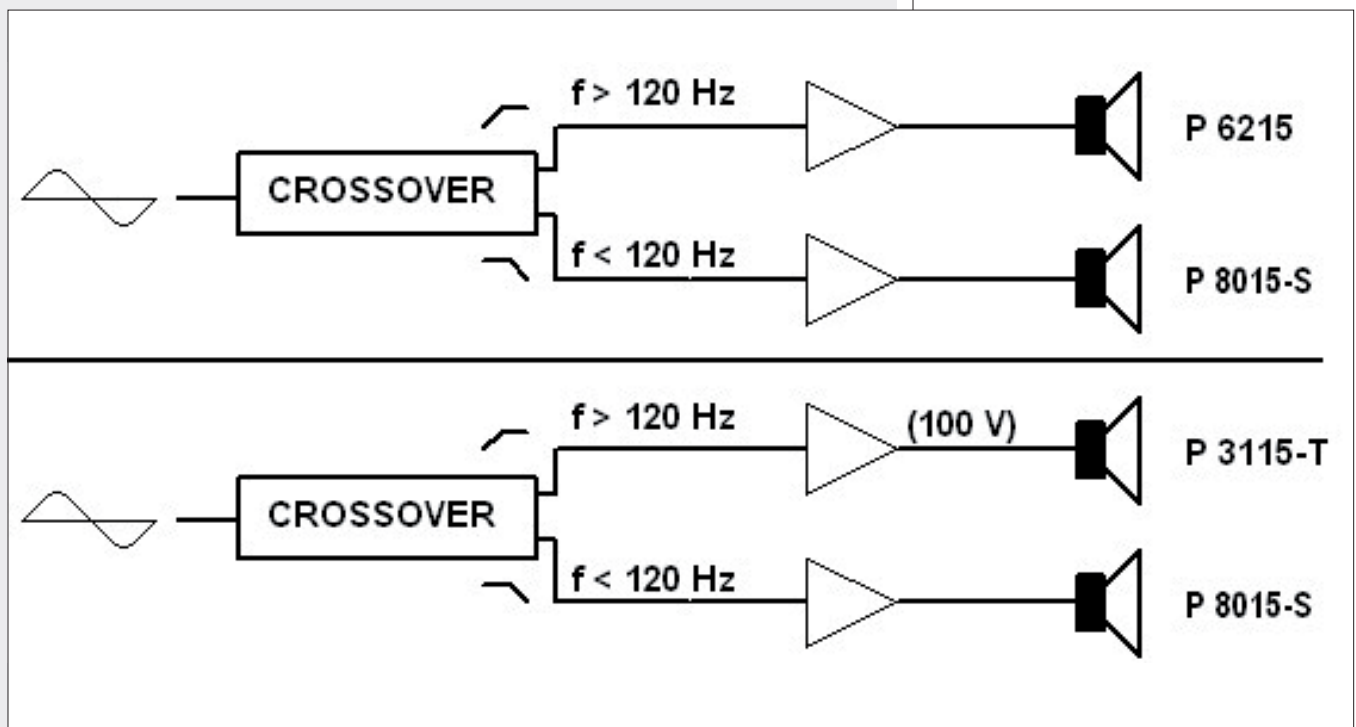

P8015-S subwoofer can be matched to either P6215 or P3115-T (note: these are the optimal solutions in order to make common clusters, but it is also possible to use other separate 'satellite' loudspeakers).

The audio signal is split by an external crossover; suggested cutoff frequency is 120 Hz. All frequencies below 120 Hz are sent to amplifiers for P 8015-S subwoofers, all frequencies above 120 Hz are sent to amplifiers for 'satellite' loudspeakers (i.e. either P 6215 or P 3115-T).

NOTES ABOUT LOW IMPEDANCE CONNECTIONS

- The total loudspeaker impedance must not be lower than the amplifier output impedance. Note: a loudspeaker total impedance equal to the amplifier output one permits to get the maximum deliverable power (but an higher loudspeaker impedance entails less power).
- The total loudspeaker power shall be adequate for the maximum deliverable power of the amplifier.
- The loudspeaker line shall be short (for long distances, it may be necessary to use cables with large cross-section wires).

NOTES ABOUT LOW IMPEDANCE CONNECTIONS

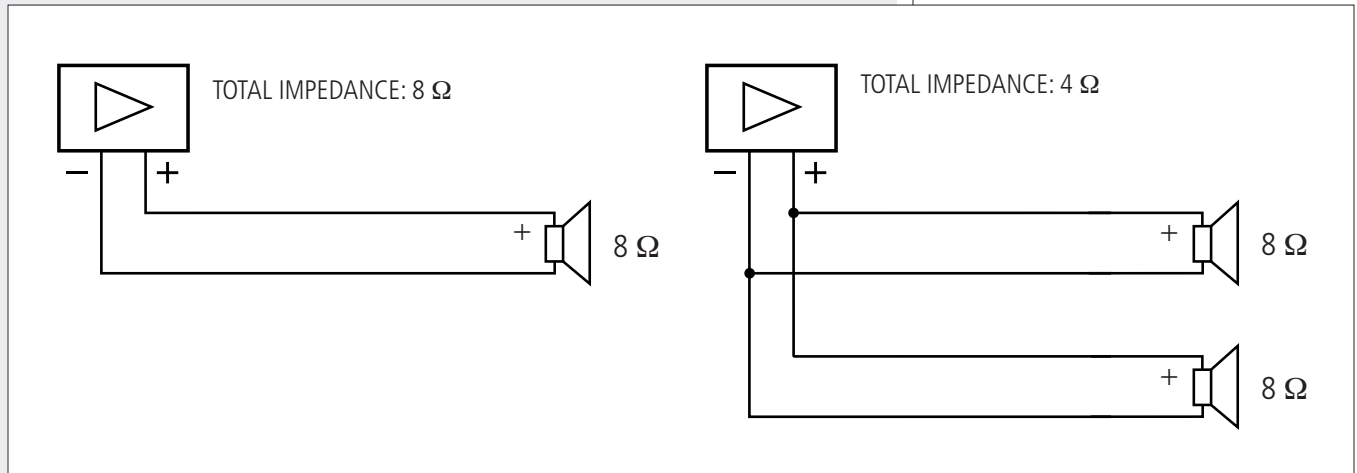

- Always use cables having wires with an adequate cross-section, considering the cable length and the total loudspeaker power.
- Loudspeaker lines must be kept separated from mains cables, microphone cables or others, in order to avoid inductive phenomena may cause hum or noises.
- Use loudspeaker cables with twisted wires to reduce hum caused by inductive effects due to coupling with electromagnetic fields.
- Do NOT connect the low impedance input directly to 100 V constant voltage lines.



Impedance	8 Ω
Max. input power (RMS)	800 W
Max. input power (peak)	3200 W
Recommended amplifier power	1600 W
Sensitivity (1 W, 1 m)	97 dB
Max. sound pressure level (1 m)	132 dB (P: 3200 W)
Frequency response (- 10 dB)	50 Hz ÷ 200 Hz
Suggested frequency for external crossover	120 Hz
Dimensions (w, h, d)	463 mm, 463 mm, 433 mm
Net weight	18.3 kg
Transducer	15" woofer (4" coil)
Enclosure	trapezoidal, polyethylene rotomoulded
Colour	grey
Rigging inserts	12 x M10
Accessories included	a U-bracket, 2 M10 bolts, 2 spacers, 4 washers, 2 thread-forming screws, 4 plugs for the reflex ports
Grille	custom perforated aluminium with open-cell fibre water repellent woven fabric backing

**IMPORTANTE**

Prima di collegare ed utilizzare questo prodotto, leggere attentamente le istruzioni contenute in questo manuale, il quale è da conservare per riferimenti futuri. Il presente manuale costituisce parte integrante del prodotto e deve accompagnare quest'ultimo anche nei passaggi di proprietà, per permettere al nuovo proprietario di conoscere le modalità d'installazione e d'utilizzo e le avvertenze per la sicurezza.

L'installazione e l'utilizzo errati del prodotto esimono la RCF S.p.A. da ogni responsabilità.

ATTENZIONE: Per prevenire i rischi di fiamme o scosse elettriche, non esporre il diffusore alla pioggia o all'umidità ed anche alle polveri, salvo il caso in cui questo sia stato implementato dei 4 tappi di chiusura delle porte reflex per ottenere un grado di protezione IP 55.

AVVERTENZE PER LA SICUREZZA

1. Tutte le avvertenze, in particolare quelle relative alla sicurezza, devono essere lette con particolare attenzione, in quanto contengono importanti informazioni.

2. La linea diffusori (uscita dell'amplificatore) può avere una tensione sufficientemente alta da costituire un rischio di folgorazione per le persone: non procedere mai all'installazione o alla connessione del diffusore quando l'amplificatore è acceso.

3. Assicurarsi che tutte le connessioni siano corrette e che l'impedenza del diffusore sia compatibile con le caratteristiche d'uscita dell'amplificatore.

4. Accertarsi che la linea diffusori non possa essere calpestata o schiacciata da oggetti, al fine di salvaguardarne la perfetta integrità.

5. Impedire che oggetti o liquidi entrino all'interno del prodotto, perché potrebbero causare un corto circuito.

6. Non eseguire sul prodotto interventi / modifiche / riparazioni se non quelle espressamente descritte sul manuale istruzioni.

Contattare centri di assistenza autorizzati o personale altamente qualificato quando:

- il diffusore non funziona (o funziona in modo anomalo);
- il cavo è danneggiato;
- oggetti o liquidi sono entrati nel diffusore;
- il diffusore non è più integro (a causa di urti / incendio).

7. Nel caso che dal diffusore provengano odori anomali o fumo, spegnere immediatamente l'amplificatore relativo alla linea e poi scollegare il diffusore.

8. Non collegare a questo diffusore apparecchi ed accessori non previsti.

Quando è prevista l'installazione sospesa, utilizzare solamente gli appositi punti di ancoraggio e non cercare di appendere il diffusore con elementi non idonei o previsti allo scopo.

Verificare inoltre l'idoneità del supporto (parete, soffitto, struttura ecc.) e dei componenti utilizzati per il fissaggio (tasselli, viti, staffe non fornite da RCF ecc.) che devono garantire la sicurezza dell'impianto / installazione nel tempo, anche considerando, ad esempio, vibrazioni meccaniche normalmente generate da un trasduttore.

9. La **RCF S.p.A.** raccomanda vivamente che l'installazione di questo prodotto sia eseguita solamente da installatori professionali qualificati (oppure da ditte specializzate) in grado di farla correttamente e certificarla in accordo con le normative vigenti. Tutto il sistema audio dovrà essere in conformità con le norme e le leggi vigenti in materia di impianti elettrici.

10. Vi sono numerosi fattori meccanici ed elettrici da considerare quando si installa un sistema audio professionale (oltre a quelli prettamente acustici, come la pressione sonora, gli angoli di copertura, la risposta in frequenza, ecc.).

IMPORTANTE**ATTENZIONE**

11. Perdita dell'udito

L'esposizione ad elevati livelli sonori può provocare la perdita permanente dell'udito. Il livello di pressione acustica pericolosa per l'udito varia sensibilmente da persona a persona e dipende dalla durata dell'esposizione. Per evitare un'esposizione potenzialmente pericolosa ad elevati livelli di pressione acustica, è necessario che chiunque sia sottoposto a tali livelli utilizzi delle adeguate protezioni; quando si fa funzionare un trasduttore in grado di produrre elevati livelli sonori è necessario indossare dei tappi per orecchie o delle cuffie protettive.

Consultare i dati tecnici contenuti nel manuale istruzioni per conoscere la massima pressione sonora che il diffusore acustico è in grado di produrre.

12. I diffusori devono essere collegati in fase (corrispondenza delle polarità +/- tra amplificatori e diffusori) in modo da garantire una corretta riproduzione audio, soprattutto quando i diffusori sono collocati in posizione fra loro adiacente o nello stesso ambiente.

13. Per evitare che fenomeni induttivi diano luogo a ronzii, disturbi e compromettano il buon funzionamento dell'impianto, le linee diffusori non devono essere canalizzate insieme ai conduttori dell'energia elettrica, ai cavi microfonici, alle linee di segnale a basso livello che fanno capo ad amplificatori.

14. Il cavo per il collegamento del diffusore dovrà avere conduttori di sezione adeguata (possibilmente intrecciati, per minimizzare gli effetti induttivi dovuti all'accoppiamento con campi elettro-magnetici circostanti) ed un isolamento idoneo.

15. Non collegare l'ingresso a bassa impedenza (8Ω) ad una linea a tensione costante (100 V).

16. Collocare il diffusore lontano da fonti di calore.

17. Nel funzionamento a bassa impedenza, non sovraccaricare il diffusore con una potenza eccessiva.

18. Non usare solventi, alcool, benzina o altre sostanze volatili per la pulitura delle parti esterne.

RCF S.P.A. VI RINGRAZIA PER L'ACQUISTO DI QUESTO PRODOTTO, REALIZZATO IN MODO DA GARANTIRNE L'AFFIDABILITÀ E PRESTAZIONI ELEVATE.

DESCRIZIONE

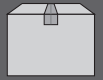

P 8051-S è un subwoofer (diffusore per frequenze molto basse) di tipo "bass-reflex" che appartiene alla "serie P" per installazioni fisse al chiuso, ma anche all'aperto (con protezione IP 55) se predisposto come cassa chiusa (le sue "porte reflex" devono essere chiuse con tappi appositi).

E' provvisto di un woofer da 15 pollici ad alta potenza (con bobina da 4 pollici).

Il corpo è costruito in resina plastica resistente ai raggi UV e la sua forma ne permette sia l'installazione singola sia la realizzazione di "cluster" (gruppo di diffusori allineati) tramite accessori opzionali (AC P15 A-BR).

La griglia di protezione è in alluminio perforato con un rivestimento interno in tessuto impermeabile di poliuretano espanso a celle aperte. Il corpo è equipaggiato con 12 inserti M10 ed una staffa a "U"; il logo frontale è in alluminio ed è girabile.

NOTE PER L'INSTALLAZIONE



L'installazione dei diffusori deve essere effettuata da personale qualificato rispettando gli standard di sicurezza. Eseguire un'installazione sicura di ogni diffusore, controllando che la struttura di supporto (es. parete, soffitto, ecc.) abbia le necessarie caratteristiche meccaniche, tali da consentirle di sopportarne il peso senza il pericolo di cadute che potrebbero compromettere l'incolumità di persone e/o danneggiare cose.

Utilizzare elementi di fissaggio adatti al tipo di struttura che deve sostenere i diffusori (es. tasselli per mattoni forati, tasselli per calcestruzzo, ecc.).

Dopo aver effettuato i collegamenti elettrici, isolare i conduttori non utilizzati!



CASSA CHIUSA O "BASS-REFLEX"



Il subwoofer P8015-S è di tipo "bass-reflex", ma può essere adattato come "cassa chiusa", ottenendo così un grado di protezione IP 55 per l'uso all'aperto.

Per effettuare la modifica, procedere in questo modo:

- rimuovere la griglia di protezione svitando le otto viti;
- coprire le quattro porte reflex (i fori) usando i tappi dedicati, ciascuno dei quali va fissato con due viti autofilettanti;
- rimontare la griglia di protezione.



a) Installazione con staffa in posizione orizzontale: fissare il diffusore alla staffa a U avvitando i due bulloni (M10) nei due fori centrali (del diffusore).
Prima di stringere i due bulloni, regolare l'inclinazione verticale del diffusore e successivamente (quando si è certi dell'angolo) fissarla tramite viti autofilettanti poste nei fori della staffa a U adiacenti a quelli per i bulloni.

NOTA: NON INCLINARE IL DIFFUSORE VERSO L'ALTO!

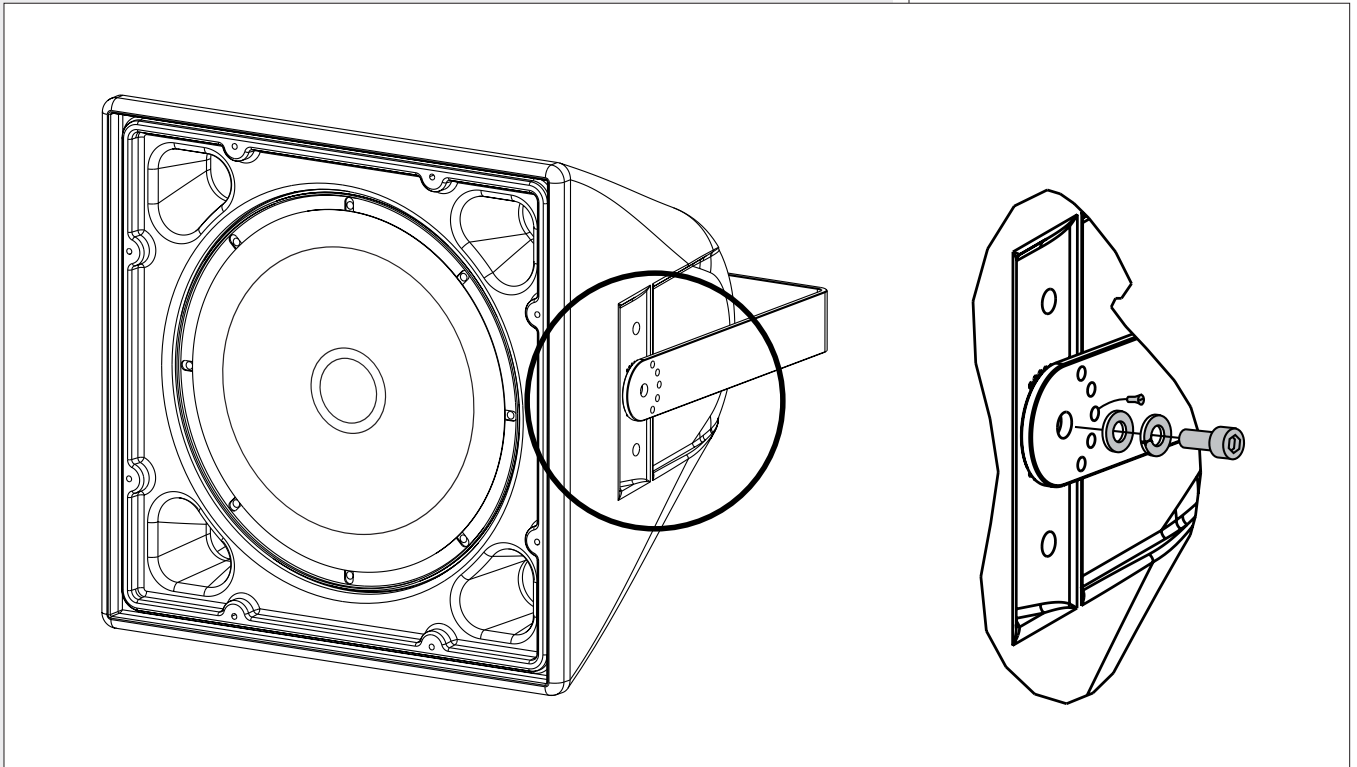

b) Installazione con staffa in posizione verticale: inserire i due spessori e bloccarli tramite due coppie di bulloni (M10), poi fissare il diffusore alla staffa a U avvitando altri due bulloni nei due fori centrali (del diffusore).
Prima di stringere i due bulloni centrali, regolare l'angolazione orizzontale del diffusore e successivamente (quando si è certi dell'angolo) fissarla tramite viti autofilettanti poste nei fori della staffa a U adiacenti a quelli per i bulloni.

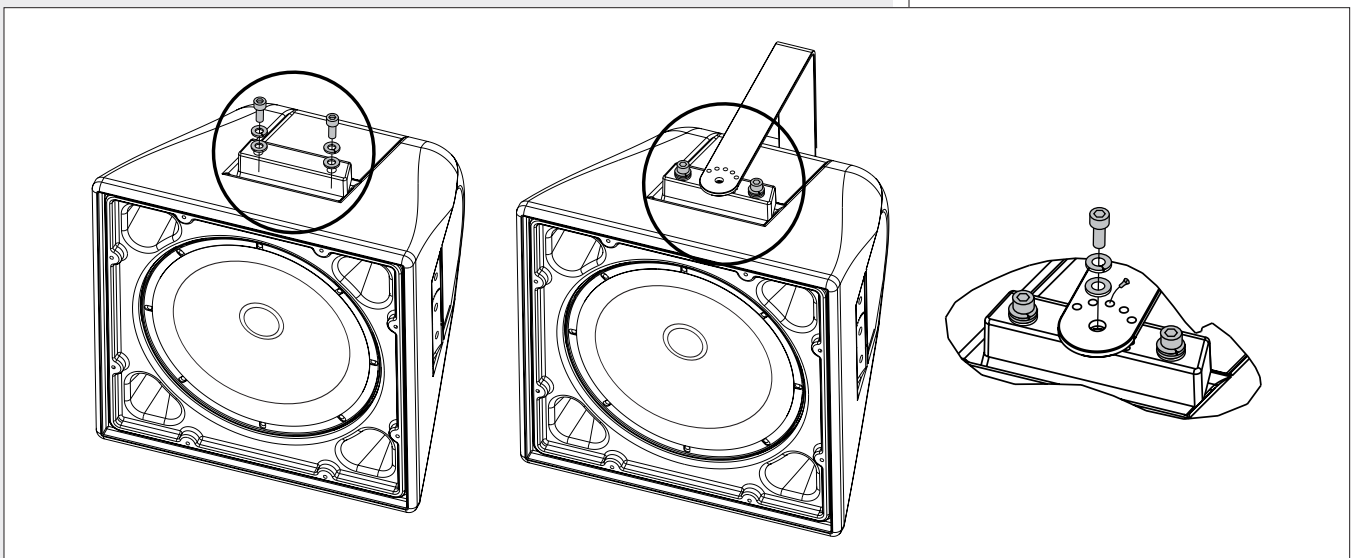



Il kit opzionale RCF AC P15 A-BR include gli accessori necessari per la formazione di un "cluster" composto da 2 diffusori: modelli P6215 / P8015-S (subwoofer) oppure P3115-T / P8015-S.

Due kit AC P15 A-BR sono necessari per formare "cluster" con 3 o al massimo 4 diffusori.

ATTENZIONE: NON ASSEMBLARE "CLUSTER" CON PIÙ DI 4 DIFFUSORI CIASCUNO.

IMPOSTAZIONE DELL'ANGOLO TRA 2 DIFFUSORI

L'impostazione dell'angolo tra 2 diffusori di un cluster si effettua tramite la posizione in cui sono installate le staffe. I valori possibili sono: 0° (nessuna angolazione, i 2 diffusori sono puntati nella stessa direzione), 10°, 20°, 30°, 40°.

La scelta dell'angolo più opportuno necessita di uno studio acustico dedicato.



IMPOSTAZIONE DELL'ANGOLO TRA 2 DIFFUSORI

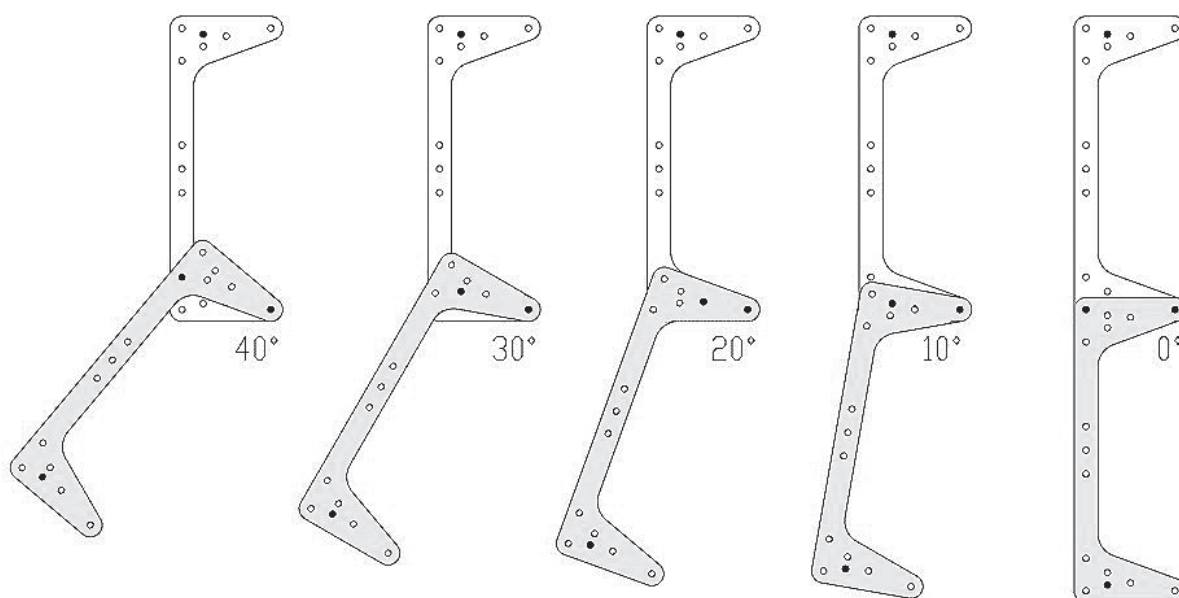

NOTA: I PUNTI NERI RAPPRESENTANO I FORI DI FISSAGGIO PER I PERNI.



CLUSTER COMPOSTO DA 2 DIFFUSORI

Il kit include:

- 4 perni (A)
- 4 staffe (B)
- dadi e rondelle (C)
- rondelle (C')
- 2 piastre / distanziatori (D)
- 2 rondelle / distanziatori (E)

NOTA: I 4 SPESSORI (F) SONO INCLUSI CON I RELATIVI DIFFUSORI E CIASCUNO DEVE ESSERE FISSATO TRAMITE 3 BULLONI (G) CON RONDELLE (M10, NON INCLUSI).

CLUSTER COMPOSTO DA 2 DIFFUSORI

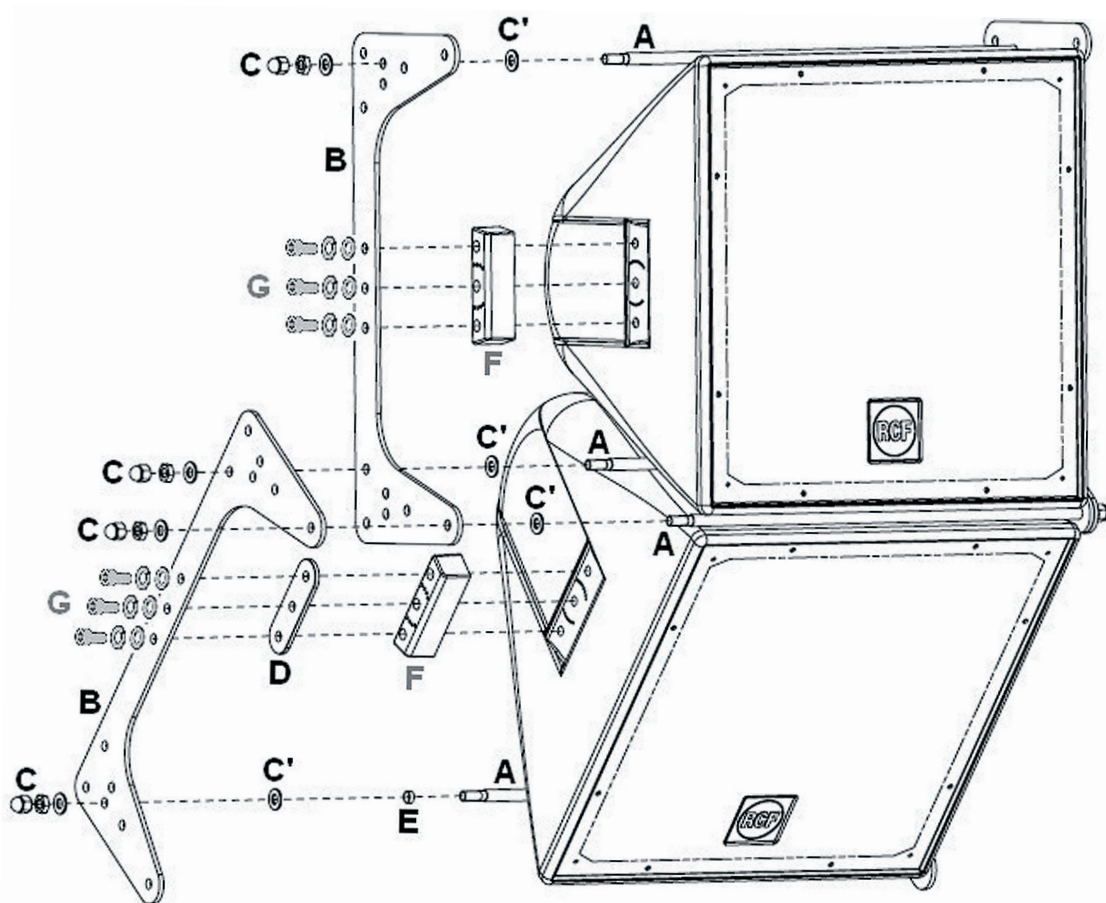

Unire e fissare i 2 diffusori alle staffe su entrambi i lati. I due distanziatori per lato (piastra "D" e rondella "E") servono solo sul secondo diffusore (con le staffe più esterne).

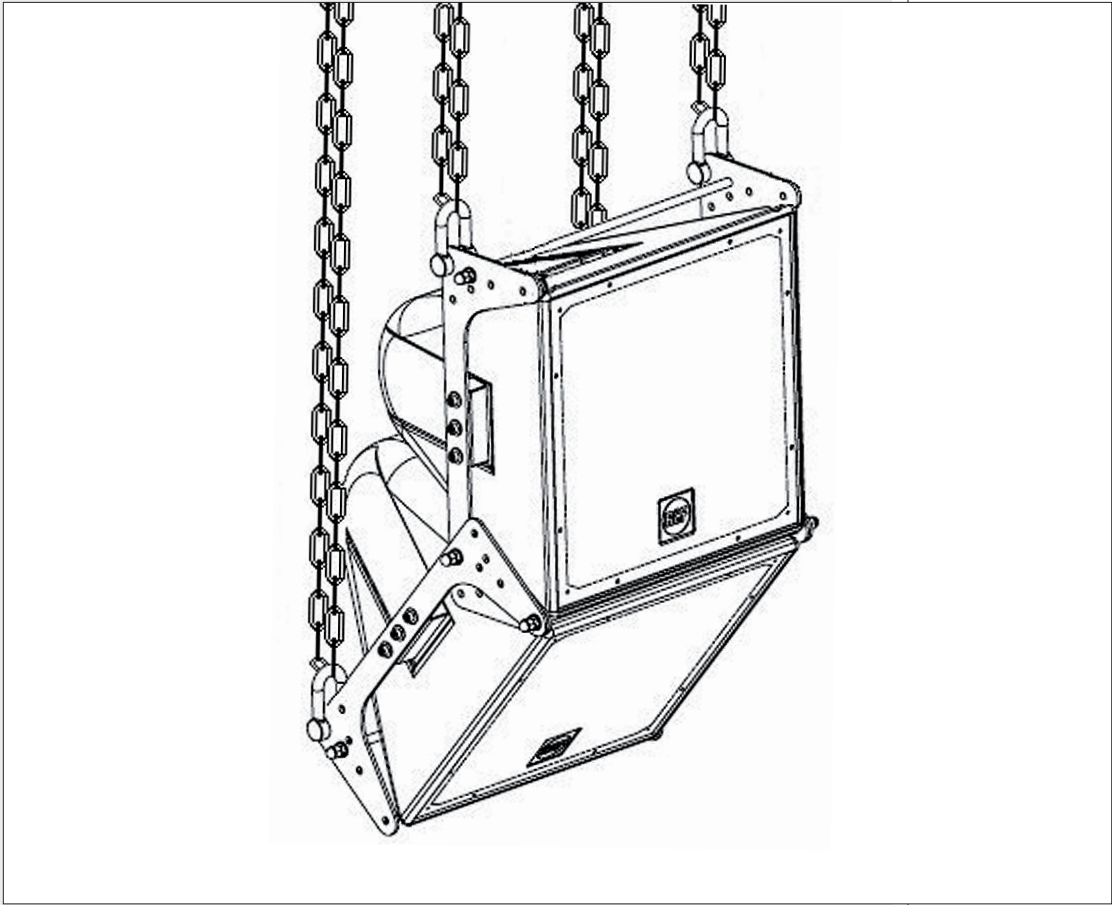

Utilizzare 4 grilli (non inclusi) M10 (agli angoli posteriori delle staffe; 2 in alto e 2 in basso) per l'installazione sospesa del cluster con catene (non incluse).

ESEMPI DI CLUSTER CON 3 O 4 DIFFUSORI

Per la realizzazione di cluster con 3 o 4 diffusori, occorrono 2 kit identici.

CLUSTER CON 3 DIFFUSORI

- 6 perni (A)
- 6 staffe (B)
- dadi e rondelle (C)
- rondelle (C')
- 2 piastre / distanziatori (D)
solo per il secondo diffusore.

ESEMPI DI CLUSTER CON 3 O 4 DIFFUSORI

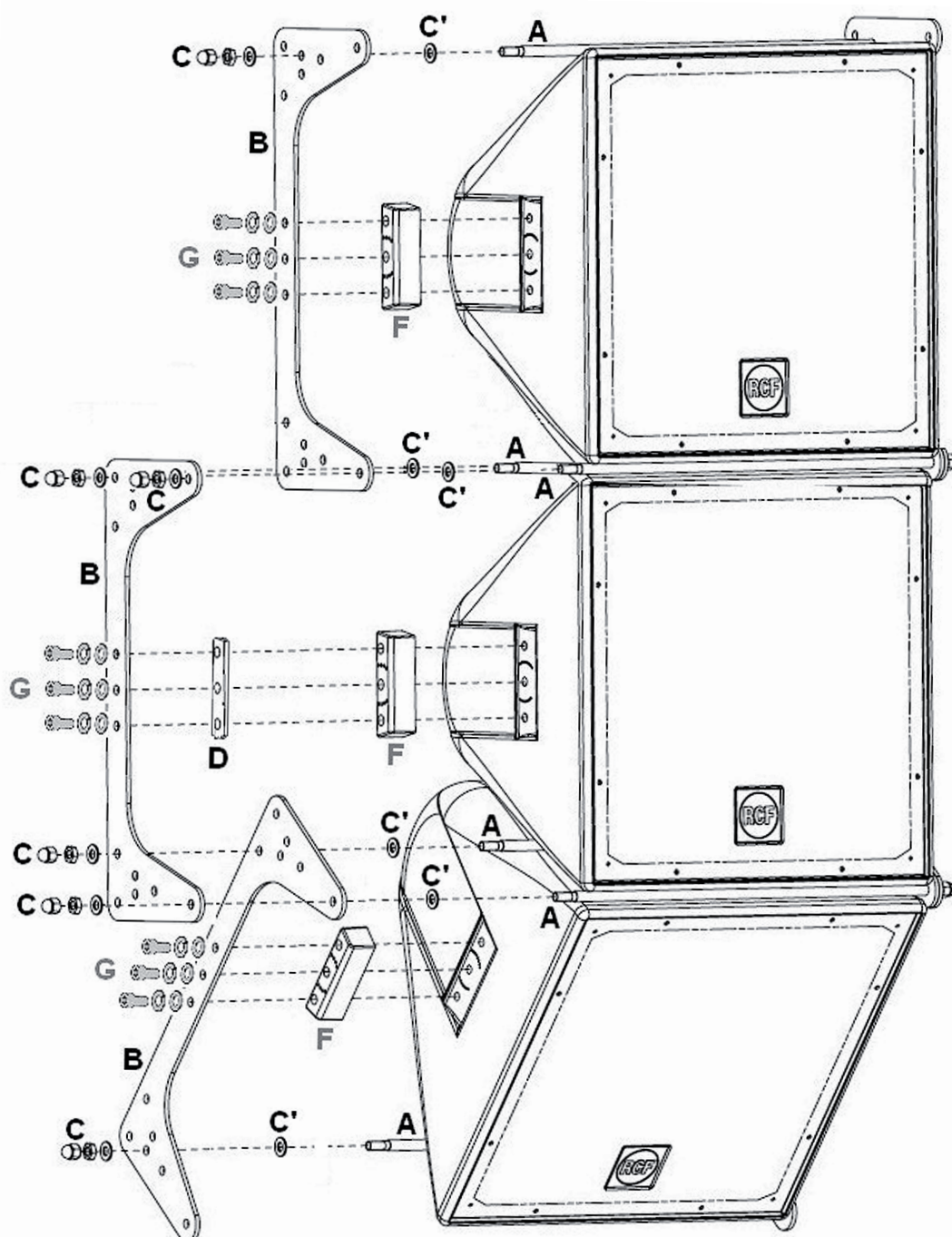

CLUSTER CON 4 DIFFUSORI

- 8 perni (A)
- 8 staffe (B)
- dadi e rondelle (C)
- rondelle (C')
- 4 piastre / distanziatori (D) solo per il secondo ed il quarto diffusore
- 2 rondelle / distanziatori (E) solo per il quarto diffusore.

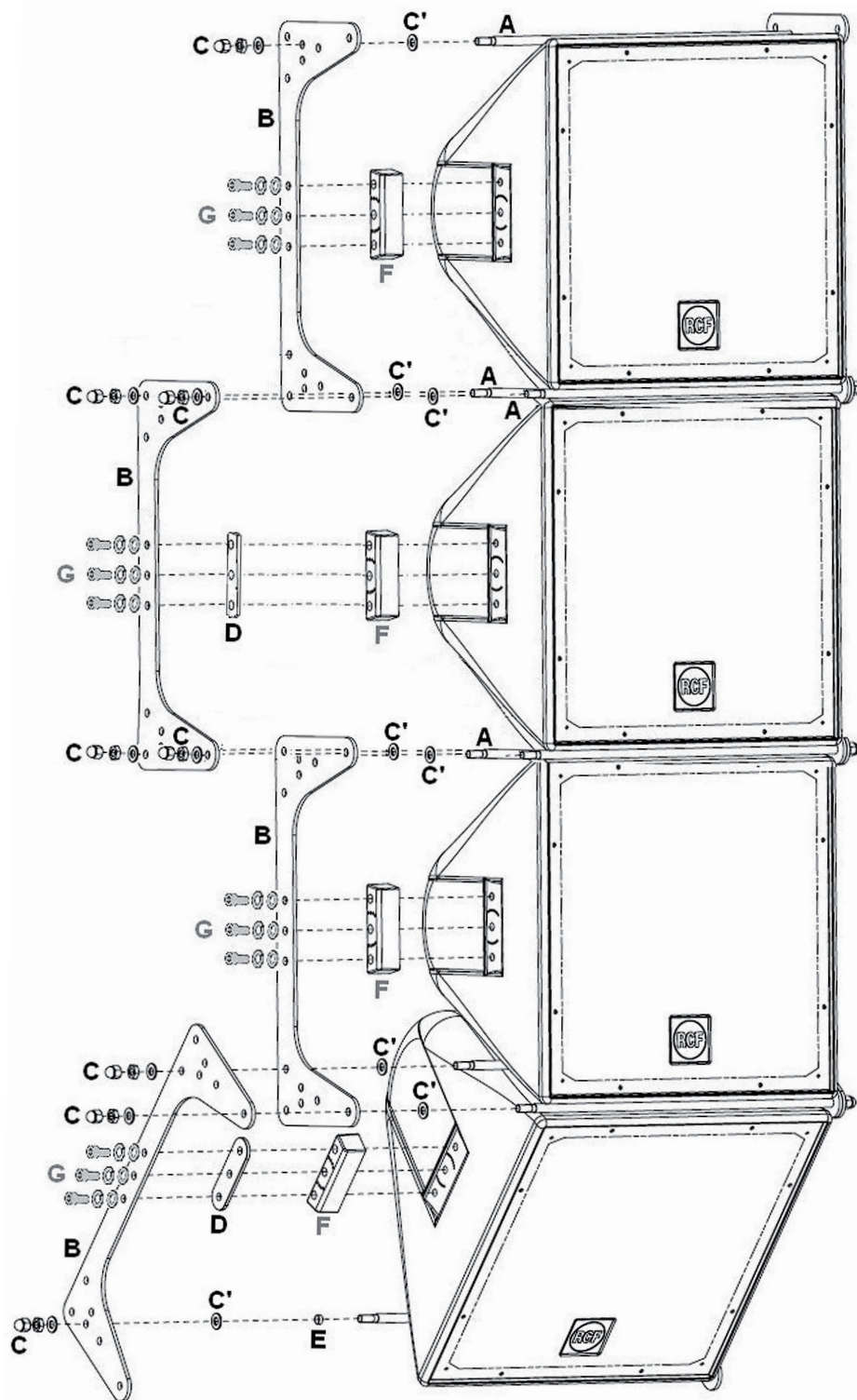
ESEMPI DI CLUSTER
CON 3 O 4 DIFFUSORI



Attenzione: per il collegamento del diffusore si raccomanda di rivolgersi a qualificato ed addestrato, ossia personale avente conoscenze tecniche o esperienza o istruzioni specifiche sufficienti per permettergli di realizzare correttamente le connessioni e prevenire i pericoli dell'elettricità.

Per evitare il rischio di shock elettrici, non collegare il diffusore con l'amplificatore acceso. Prima di far funzionare il diffusore, è buona norma ricontrollare tutte le connessioni, verificando attentamente che non vi siano dei cortocircuiti accidentali. Tutto l'impianto di sonorizzazione dovrà essere realizzato in conformità con le norme e le leggi vigenti in materia di impianti elettrici.

Se il subwoofer P8015-S è installato all'aperto (dove si richiede la protezione IP 55), le connessioni elettriche devono essere poste all'interno di una scatola di protezione a tenuta stagna (oppure una nicchia incassata a parete).

L'impedenza del subwoofer P 8015-S è 8 Ω.

Collegare il conduttore BLU del diffusore al morsetto dell'amplificatore "+"; collegare il conduttore MARRONE del diffusore al morsetto dell'amplificatore "-".

I subwoofer P 8015-S sono dedicati alla diffusione delle sole frequenze molto basse, pertanto devono essere abbinati a diffusori "satelliti", necessitano di amplificazione separata e di un "crossover" esterno (apparecchio che separa in uscita diverse bande di frequenze).

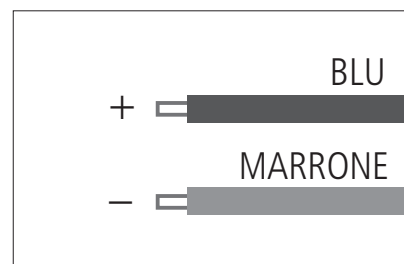

ESEMPI DI SISTEMI BI-AMPLIFICATI

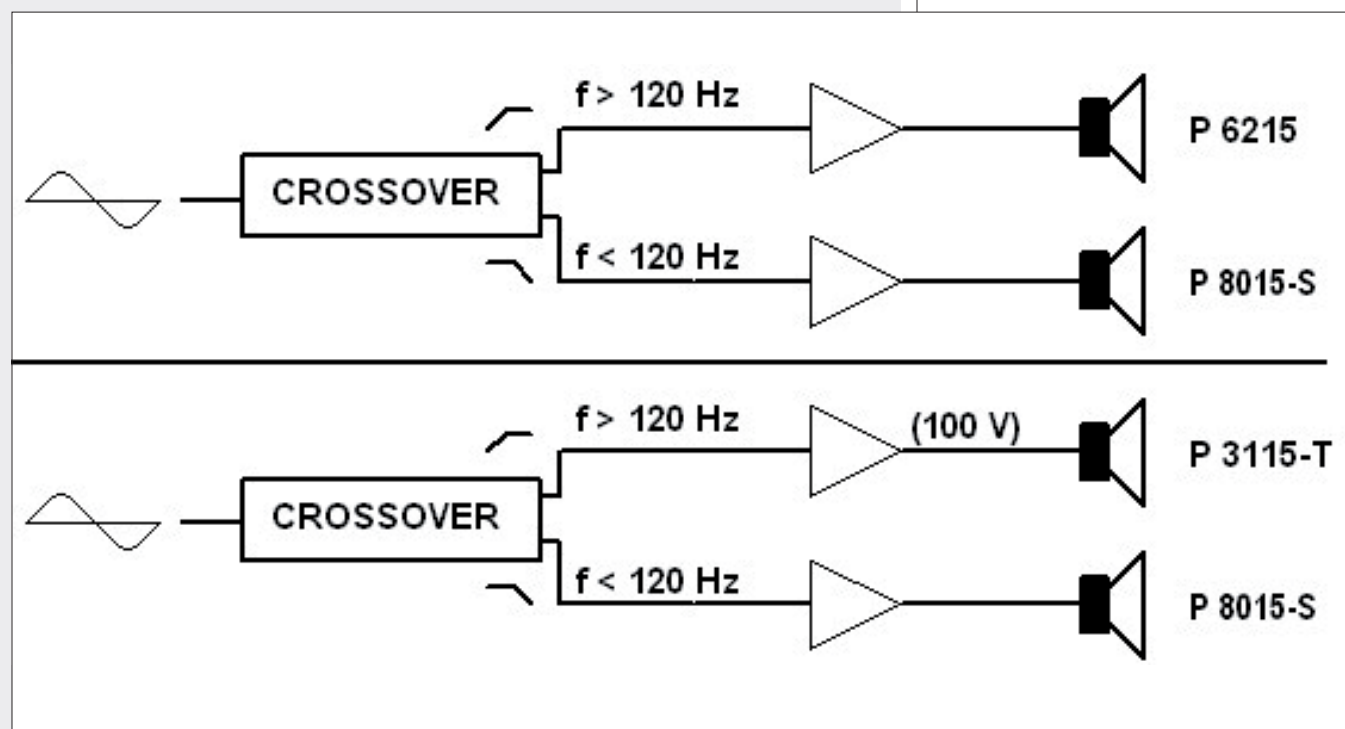

I subwoofer P8015-S possono essere abbinati ai diffusori RCF P6215 oppure P3115-T (nota: queste sono le soluzioni ottimali per formare "cluster" comuni, ma è anche possibile utilizzare altri tipi di diffusori come "satelliti" separati).

Il segnale audio è diviso da un "crossover" esterno; si consiglia una frequenza di taglio di 120 Hz.

Tutte le frequenze sotto 120 Hz sono inviate agli amplificatori per i subwoofer P 8015-S; tutte le frequenze sopra 120 Hz sono inviate agli amplificatori per i diffusori "satelliti" (ad esempio, P 6215 oppure P 3115-T).

NOTE SUI SISTEMI CON CONNESSIONE A BASSA IMPEDENZA

- L'impedenza totale dei diffusori non deve essere inferiore a quella d'uscita dell'amplificatore; nota: l'impedenza complessiva dei diffusori uguale a quella d'uscita dell'amplificatore permette l'erogazione della massima potenza (mentre un'impedenza superiore comporta una riduzione della potenza erogata).
- La somma delle potenze dei diffusori deve essere adeguata alla potenza massima erogabile dall'amplificatore.
- La lunghezza delle linee diffusori deve essere ridotta al minimo (una lunga distanza può comportare l'uso di cavi con sezioni elevate).

NOTE SUI SISTEMI CON CONNESSIONE A BASSA IMPEDENZA

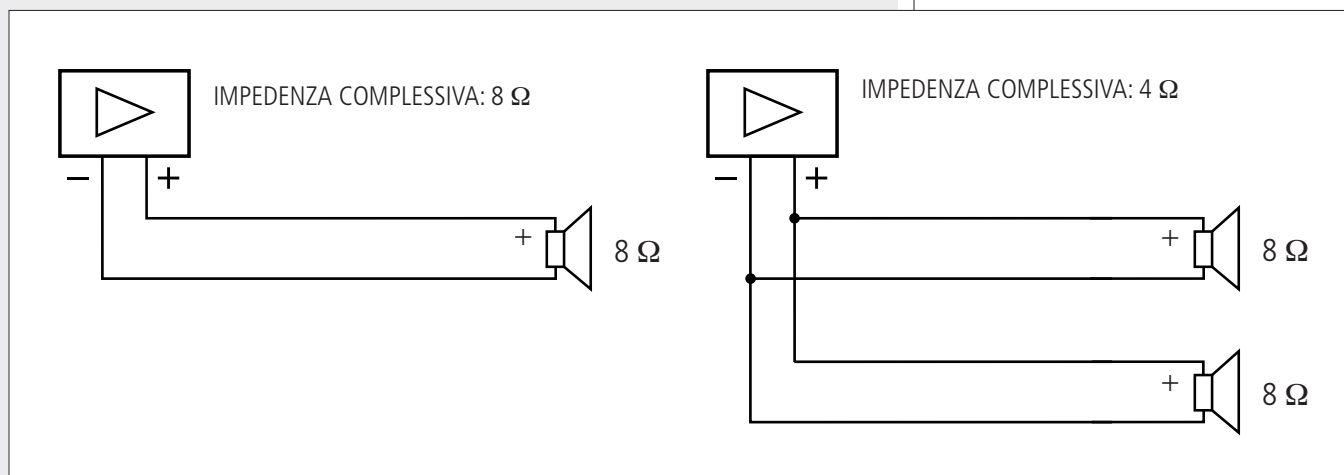

- Utilizzare dei cavi con conduttori aventi una sezione adeguata, considerando la loro lunghezza e la potenza complessiva dei diffusori.
- Per evitare che fenomeni induttivi diano luogo a ronzii, disturbi e compromettano il funzionamento del sistema, i cavi per i diffusori non devono essere canalizzati assieme ai conduttori dell'energia elettrica, ai cavi microfonici od altre linee.
- Per minimizzare gli effetti induttivi (ronzii) dovuti all'accoppiamento con campi elettromagnetici circostanti, utilizzare cavi con conduttori intrecciati.
- NON collegare gli ingressi dei diffusori a bassa impedenza ad una linea a tensione costante 100 V.



Impedenza	8 Ω
Potenza RMS	800 W
Potenza massima (picco)	3200 W
Potenza raccomandata dell'amplificatore	1600 W
Sensibilità (1 W, 1 m)	97 dB
Max. pressione sonora (1 m)	132 dB (P: 3200 W)
Risposta in frequenza (- 10 dB)	50 Hz ÷ 200 Hz
Frequenza suggerita per il crossover esterno	120 Hz
Dimensioni (l, h, p)	463 mm, 463 mm, 433 mm
Peso netto	18,3 kg
Trasduttore	woofer da 15" (bobina da 4")
Corpo	trapezoidale, polietilene stampato a rotazione
Colore	grigio
Inserti per l'installazione	12 x M10
Accessori inclusi	una staffa a U, 2 bulloni M10, 2 rondelle-distanziatori, 4 rondelle, 2 viti autofilettanti, 4 tappi per porte reflex
Griglia	alluminio perforato con un rivestimento interno in tessuto impermeabile di poliuretano espanso a celle aperte



www.rcfaudio.com

RCF SpA: Via Raffaello, 13 - 42124 Reggio Emilia > Italy
tel. +39 0522 274411 - fax +39 0522 274484 - e-mail: rcfservice@rcf.it

10307241 RevB